

Croix de chaînage

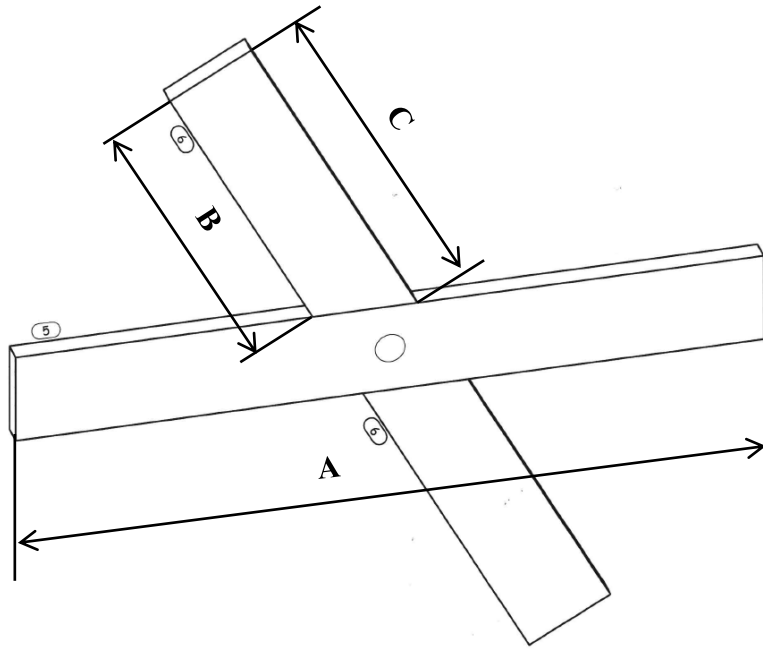

CLIENT :
 CD :

| | |
|----------------------------|--|
| Quantités | |
| Distance A | |
| Distance B | |
| Distance C | |
| | |
| Meuler les soudures | |

| DEBIT NOM TEMPS | FILETAGE NOM TEMPS | CINTRAGE NOM TEMPS |
|-----------------|-------------------------|--------------------|
| | | |
| GALVA | MONTAGE ECROU NOM TEMPS | AUTRE NOM TEMPS |
| | | |